



K2

Tractor de remolque eléctrico

K2

Z181.720



10,0 km/h



850 kg



1,90 m



- Para cargas de hasta 850 kg.
- Versátil y compacto.
- Con ruedas que no dejan marcas para uso interno.
- Con retardador de velocidad de dirección opcional.
- Selector de velocidad de 5 niveles.
- Amplia gama de ganchos estándar o personalizables bajo pedido.

👁 Vista Frontal

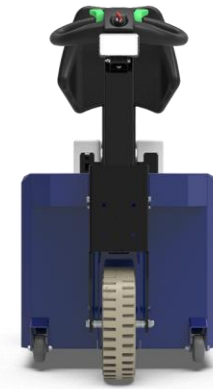

👁 Vista Lateral



👁 Vista Trasera



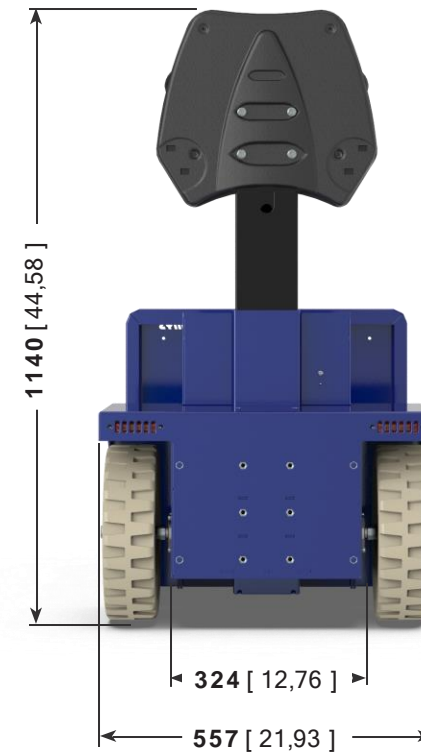

Zallys[®]

TABLE:

Z181.720

K2

Unit: **mm** [inch]



Sectores principales



INDUSTRIA METALÚRGICA Y DE TORNEADO



INDUSTRIA QUÍMICA



LÍNEAS DE PRODUCCIÓN



SUPERMERCADOS Y GDO



LOGÍSTICA DE RESIDUOS



HOSPITALES



AEROPUERTOS

Rendimiento en pendiente

Sin cambiar la fuerza sobre el gancho expresada en N, la capacidad de remolque expresada en kg **puede variar en función de:**

- **tipo de terreno** en el que se lleva a cabo el remolque;
- remolque en terreno **plano o inclinado**;
- uso o no de **contrapesos**;
- **tipo de ruedas** montadas en la máquina y carro.

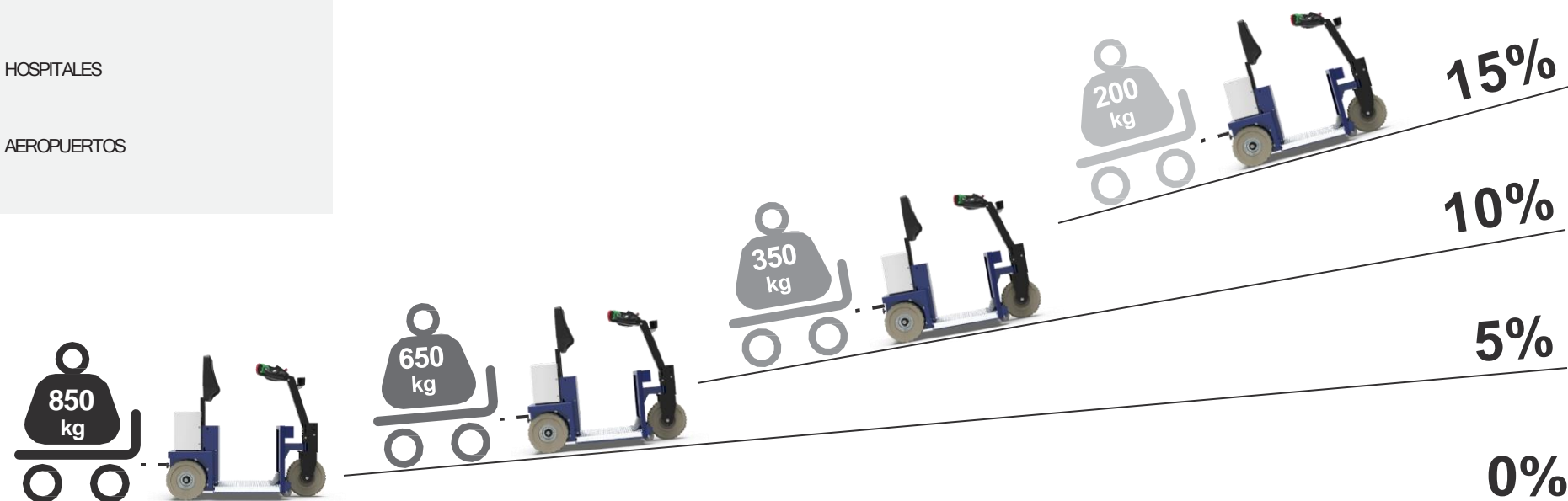

Ajuste de velocidad de 5 niveles

En el nuevo timón de K2 de Zallys encontramos un botón para ajustar la velocidad de la máquina de serie. Al presionarlo, cada clic se pasa a la siguiente marcha. Esto permite una selección rápida y cómoda de la velocidad adecuada al tipo de maniobra que afrontar. El sistema Flex-to-Go ha sido diseñado para tener una mayor maniobrabilidad en espacios reducidos y más velocidad en viajes largos.

Cada clic añade un **20% más de velocidad** que la marcha anterior.

Rampa de velocidad:

20% - 40% - 60% - 80% - 100%

Una vez llegado a la quinta marcha, al presionar el botón se vuelve a la primera.



5 SPEED CONTROL

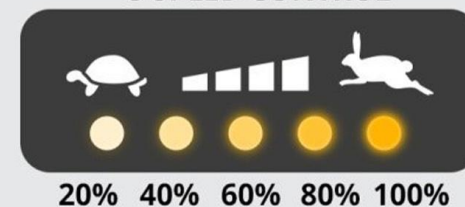

Conducción ergonómica

El **cabezal Zallys** ha sido diseñado y construido para hacer más ergonómico el uso de la máquina por parte del operador, asegurando la **comodidad adecuada en un uso prolongado** durante el turno de trabajo. **Su diseño ergonómico** permite tener **todos los botones de control al alcance de la mano**, en su pantalla LED siempre son visibles la carga de la batería y la llave para un encendido rápido y conveniente. **La estructura** está fabricada con **materiales resistentes** en caso de impactos accidentales

Llave de contacto

Botón de
selección de velocidad

Botón anti-
aplastamiento





Las ruedas adecuadas para cada necesidad

K2 está equipado de serie con **ruedas que no dejan marcas**, aptas para su uso principalmente en interiores, lo que garantiza un nivel muy bajo de vibraciones. Además, son muy resistentes y ofrecen un rendimiento excepcional en cualquier tipo de pavimento delicado.

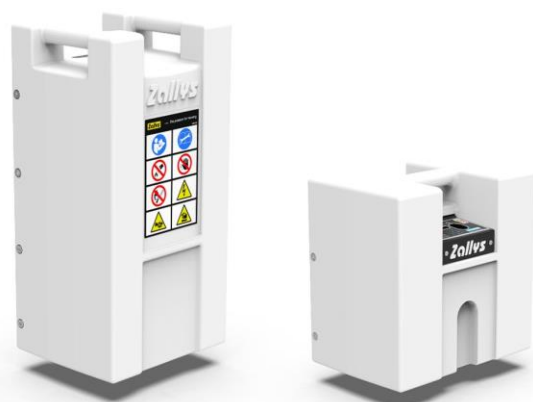

45Ah - AGM

40Ah - Litio

Paquetes de baterías intercambiables 24/7

Los paquetes de baterías son ligeros y fácilmente **intercambiables** para garantizar el funcionamiento de la máquina las 24 horas del día, los 7 días de la semana: cuando uno está descargado, se puede cargar y sustituir inmediatamente por uno ya cargado, sin tener que dejar la máquina parada para cargar! Además, se encuentran **disponibles 2 tipos diferentes** según las necesidades: 45Ah con AGM o 40Ah con Litio.



Sistema de lastre modular

El **sistema modular de Zallys** garantiza la máxima flexibilidad para aumentar el rendimiento del vehículo. Con un **peso unitario de sólo 5,5 kg**, los lastres individuales son ligeros y el operador puede equiparlos sin esfuerzo físico, manteniendo toda su eficacia.



GANCHOS ESTÁNDAR

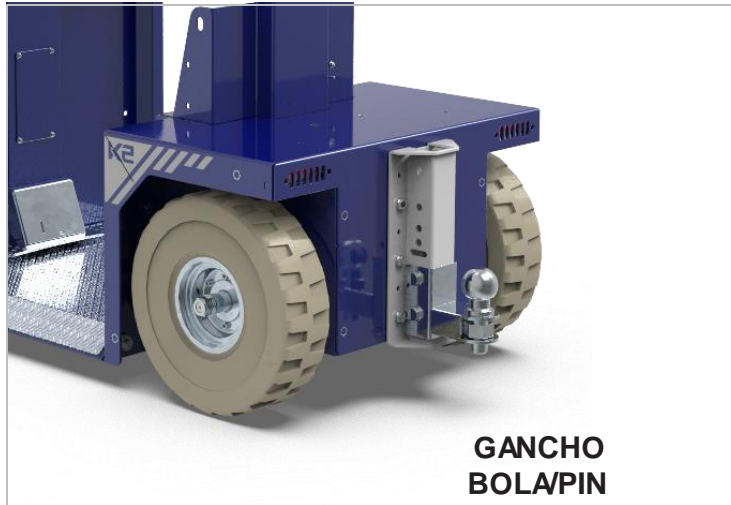

**GANCHO
BOLAPIN**



**GANCHO
CON PERNO**

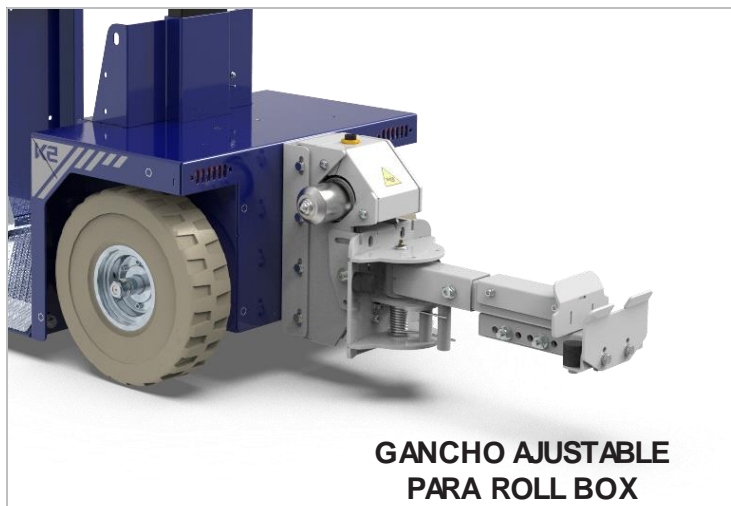

**GANCHO AJUSTABLE
PARA ROLL BOX**



**GANCHO CON PINZA
ELÉCTRICA**



ACCESORIOS

FARO GIRATORIO CON
SOPORTE DE ACERO



PARAQUOTES
DELANTERO

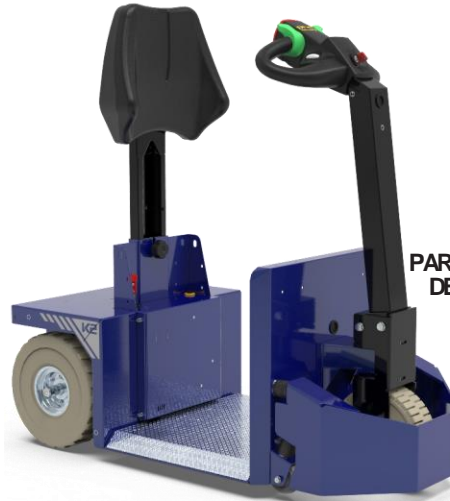

PROTECCIÓN PARA
RUEDAS MOTRIZ





Ejemplos de aplicación

en los distintos sectores productivos





INDUSTRIA METALÚRGICA



INDUSTRIA QUÍMICA





MANTENIMIENTO INDUSTRIAL



SUPERMERCADOS Y GDO



FRACTALES

CONTACTO

Correo : ventas1@fractalessac.com

Celular : +51 963 467 970

Web site:

<https://fractalessac.com>